

RST

PL Hulajnoga miejska

EN City scooter

DE City-roller



PL INSTRUKCJA OBSŁUGI

EN USER MANUAL

DE BENUTZERHANDBUCH



POLSKI

7

ENGLISH

13

DEUTSCH

19



A

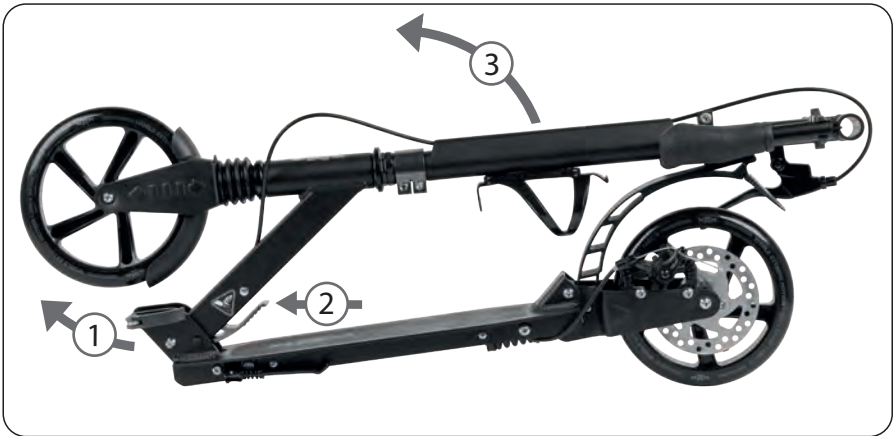

B



C



D

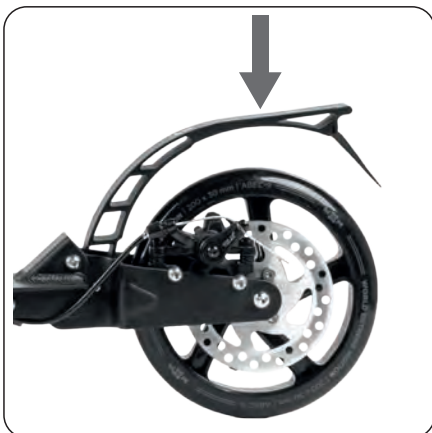

E



F

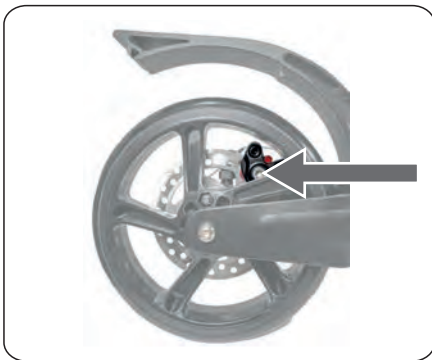

G



H

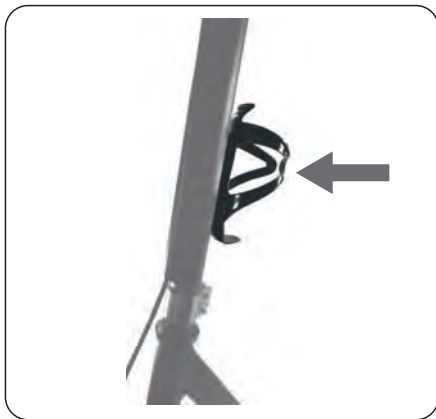

I



J



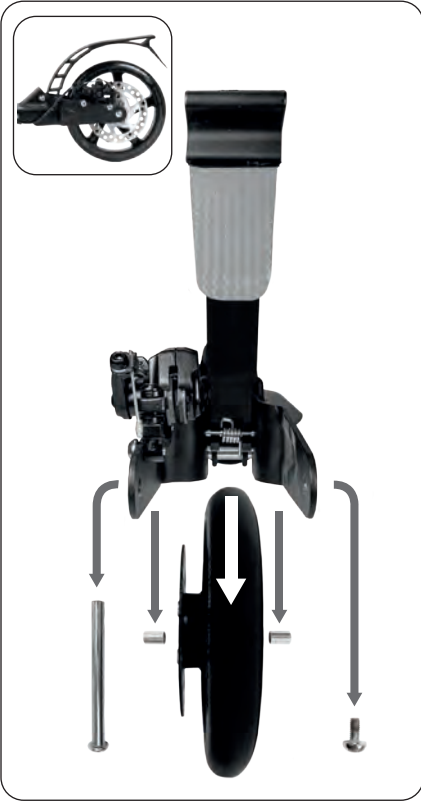

I



II

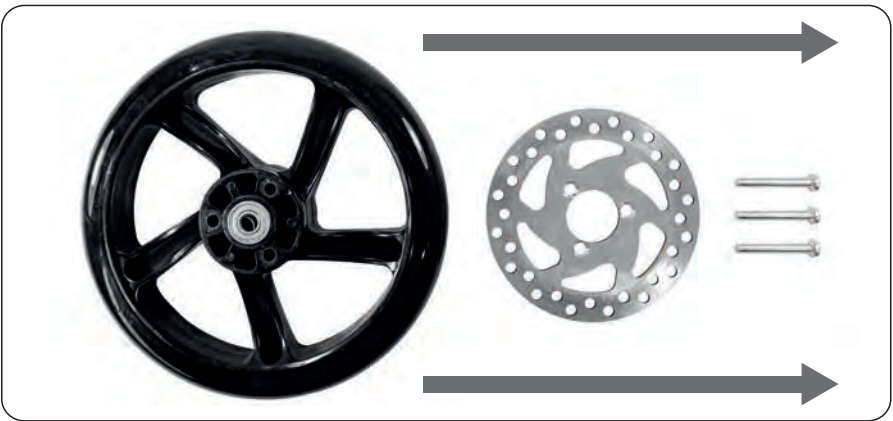

III

Dziękujemy za zakup produktu marki WXM.

Priorytetem dla nas jest bezpieczeństwo, komfort oraz tworzenie niezapomnianych wspomnień.

W przypadku jakichkolwiek pytań, prosimy o kontakt na adres e-mail:

bok@wxm.com.pl

Prosimy dokładnie przeczytać instrukcję obsługi. Instrukcja obsługi stanowi nieodłączny element produktu. Należy ją odpowiednio przechowywać wraz z opakowaniem.

Po złożeniu produktu proszę upewnić się czy wszystkie funkcje działają prawidłowo oraz są zabezpieczone zgodnie z zaleceniami instrukcji.

Brak zastosowania się do poleceń zawartych w tym dokumencie może spowodować poważne obrażenia.

WAŻNE! PRZECZYTAJ UWAŻNIE I ZACHOWAJ NA PRZYSZŁOŚĆ JAKO ODNIESIENIE

INSTRUKCJA BEZPIECZEŃSTWA:

- Dla własnego bezpieczeństwa zaleca się stosowanie sprzętu ochronnego: ochraniaczy ręki/nadgarstka, kolana, głowy i łokcia.
- Podczas użytkowania hulajnogi konieczne jest założenie obuwia.
- Produkt przeznaczony jest dla jednego użytkownika o maksymalnej wadze 100kg.
- Nigdy nie korzystaj z produktu po zmroku, w nocy lub przy złej widoczności.
- Używaj hulajnogi wyłącznie na powierzchniach, które są do tego przystosowane tj. płaskich, czystych, suchych, unikaj pochyłości i korzystaj z produktu z dala od innych użytkowników.
- Przed użyciem upewnij się, że wszystkie elementy mocujące i części blokujące są sprawne, nienaruszone i prawidłowo dokręcone np. mechanizm składania i regulacja wysokości kierownicy. Po wielokrotnym odkręcaniu i dokręcaniu elementów łączących, działanie samozabezpieczających gwintów może ulec pogorszeniu. W szczególności sprawdź prawidłowe ustawienie i zamocowanie układu kierowniczego.
- Nie używaj produktu na drogach, drogach szybkiego ruchu ani na zboczach lub wzgórzach.
- Unikaj przebywania w pobliżu schodów i otwartej wody.
- Hulajnoga nie nadaje się do skoków.
- Przed rozpoczęciem użytkowania prosimy o zapoznanie się z ograniczeniami obowiązujących przepisów ruchu drogowego dla zamierzonego obszaru stosowania. Hulajnoga nie jest pojazdem w rozumieniu kodeksu ruchu drogowego. Jest ona przeznaczona do jazdy po chodnikach.
- Stosowanie produktu wymaga określonych umiejętności i wiedzy, które pozwolą

uniknąć obrażeń w wyniku wypadku lub kolizji.

- Aby uniknąć wywrócenia się lub zakleszczenia, zawsze przed użyciem upewnij się że kierownica skierowana jest w prawidłową stronę.
- Nie używaj hulajnogi jeśli jakkolwiek część jest uszkodzona lub gdy jej brakuje.
- Nie używaj akcesoriów ani części zamiennych innych niż zalecane przez producenta.
- Zawsze upewnij się czy wszystkie części pasują jak nakazuje tego instrukcja.
- Nie podejmuj się napraw lub modyfikacji produktu. Tylko wykwalifikowani technicy serwisowi są do tego upoważnieni.
- Nie dodawaj przedmiotów do produktu, które mogą zagrozić jego prawidłowemu funkcjonowaniu, lub przedmiotów, które mogłyby spowodować, utratę równowagi.
- W przypadku stwierdzenia uszkodzenia należy natychmiast przerwać użytkowanie i odłożyć, aż do czasu naprawy produktu.
- Nie używaj produktu w jakikolwiek inny sposób niż zakłada to instrukcja.
- Nie należy pozostawiać produktu narażonego na warunki atmosferyczne jak deszcz, śnieg, czy też wysokie temperatury.
- **OSTRZEŻENIE!** Konieczność stosowania środków ochronnych (kask, ochraniacze). Nie używać w ruchu ulicznym.
- **OSTRZEŻENIE!** Mechanizm hamowania nagrzewa się podczas dłuższego stosowania, nigdy nie dotykaj go po hamowaniu.
- **OSTRZEŻENIE!** Zapoznaj się z informacją dostarczoną przez producenta.

NUMER NORMY EN14619:2019

Maksymalna waga użytkownika 100kg (Klasa A)

Rysunki i zdjęcia mają wyłącznie charakter poglądowy. Rzeczywisty wygląd produktu może się różnić od wizualizacji w instrukcji.

OPIS PRODUKTU

- | | |
|--|---|
| • Aluminiowa konstrukcja | • Wytrzymałe poliuretanowe koła o średnicy 20cm |
| • Amortyzacja przedniego i tylnego koła | • Antypoślizgowy podest |
| • Wysokiej klasy łożyska ABEC-9 | • Funkcja łatwego składania |
| • Hamulec tarczowy | • Składana stopka ułatwiająca parkowanie |
| • Hamulec nożny z elementem odblaskowym | • Pasek do transportu |
| • 3-stopniowa regulacja wysokości kierownicy | • Uchwyt na bidon |
| • Ergonomiczne uchwyty kierownicy | • Maksymalna obciążenie: 100kg |

CZĘŚCI ZESTAWU (patrz str.3)

1	Hamulec ręczny	11	Koło przednie (20cm)
2	Zaczep na uchwyty kierownicy	12	Blokada składania hulajnogi
3	Uchwyty kierownicy	13	Przycisk szybkiego składania
4	Zacisk do regulacji wysokości kierownicy	14	Nóżka postojowa
5	Drążek kierownicy	15	Podest
6	Uchwyt na napój	16	Tylny amortyzator
7	Obejma układu kierowniczego	17	Hamulec nożny
8	Tuleja układu kierowniczego	18	Błotnik z odblaskiem
9	Przedni amortyzator	19	Tarcza hamulcowa
10	Błotnik	20	Tylne koło (20cm)

MONTAŻ

A

Rozkładanie hulajnogi

Aby rozłożyć hulajnogę, należy w pierwszej kolejności uwolnić blokadę składania (element nr 12) poprzez odchylenie zacisku. Następnie należy wcisnąć przycisk szybkiego składania (element nr 13). Gdy blokada jest nieaktywna, a przycisk szybkiego składania wciśnięty, należy powoli podnieść kierownicę do pionu. Gdy kierownica znajdzie się w pozycji pionowej słyszalny będzie odgłos kliknięcia oznaczający, że jest ona w prawidłowej pozycji. Należy wówczas zamknąć zacisk blokady składania.

UWAGA: Pamiętaj aby dobrze dokręcić blokadę składania. Gdy blokada jest dobrze dokręcona, przycisk szybkiego składania nie powinien być możliwy do wciśnięcia.

B

Mocowanie rączek

Aby zamontować uchwyty kierownicy należy wyciągnąć je z zaczepu poprzez pociągnięcie. Następnie należy je włożyć w tuleje przy drążku kierownicy. Przyciski blokujące powinny być schowane w momencie wciskania uchwytów – można przytrzymać je palcem. Po włożeniu w tuleje, przyciski blokujące powinny odskoczyć i pojawić się w przewidzianym do tego otworze. Po montażu uchwytów należy upewnić się, czy są dobrze zablokowane poprzez ich kilkukrotne pociągnięcie. Dobrze zamontowane uchwyty nie powinny wysuwać się lub obracać.

C

Regulacja wysokości kierownicy

Aby zmienić wysokość drążka kierownicy należy odchylić zacisk do regulacji wysokości kierownicy. Następnie należy wcisnąć kołek blokujący (znajduje się na boku drążka kierownicy) aby nie wystawał i pociągnąć kierownicę w dół lub w górę na jedną z dostępnych wysokości, aż kołek blokujący odskoczy pojawiając się w otworze z boku drążka kierownicy.

Aby w pełni zabezpieczyć drążek kierownicy na wybranej wysokości konieczne jest

dokręcenie obejmą, a następnie zamknięcie zacisku.

UWAGA: Po ustawieniu odpowiedniej wysokości kierownicy, należy upewnić się, że kołek blokujący wystaje poza drążek, co oznacza, że blokada wysokości drążka jest aktywna oraz, że obejmą jest dobrze dokręcona.

D

Używanie hamulca tylnego

Aby zacząć hamować należy nadepnąć stopą na hamulec.

UWAGA: Nadegnięcie na hamulec całą wagą ciała podczas gdy hulajnoga jest rozpedzona, może spowodować nagłe zatrzymanie, utratę równowagi i uszczerbek na zdrowiu.

E

Używanie hamulca ręcznego

Aby zacząć hamować należy zacisnąć hamulec na kierownicy - spowoduje to zaciśnięcie bloczka na tarczy hamulcowej zamontowanej na tylnym kole.

UWAGA: W celu bezpieczeństwa hamulec działa stopniowo, dlatego trzeba mieć na uwadze długość drogi hamowania.

F

Regulacja hamulca przedniego

Bloczek zaciskający tarczę hamulca można regulować. Dostęp do zacisku znajduje się po stronie koła bez tarczy hamulcowej. Używając klucza typu imbus nr 5 można dokręcić bloczek lub go poluzować. Po regulacji zalecane jest zakręcenie kołem, aby upewnić się czy bloczek nie zaciska tarczy podczas jazdy.

UWAGA: Zbyt mocne dokręcenie bloczka zaciskającego może skutkować utrudnionym ruchem koła.

UWAGA: Zbyt słabe dokręcenie bloczka zaciskającego może skutkować pogorszeniem efektywności hamowania.

UWAGA: Po regulacji, przed rozpoczęciem użytkowania, należy upewnić się, czy hamulec działa poprawnie.

G

Używanie nóżki postojowej

Hulajnoga wyposażona jest w nóżkę postojową, którą można odchylić stopą od podestu i ustawić hulajnogę w trybie postoju. Aby schować nóżkę należy podnieść ją stopą w kierunku podestu.

UWAGA: Przed użytkowaniem produktu należy upewnić się czy nóżka postojowa jest schowana. Rozłożona nóżka podczas jazdy może zawadzić o elementy na drodze i spowodować utratę równowagi i uszczerbek na zdrowiu.

H

Uchwyt na napój

Uchwyt na napoje jest przeznaczony na napoje chłodne. Nie należy wkładać do niego napojów gorących, gdyż grozi to rozlaniem podczas jazdy, co może spowodować poparzenia użytkownika.

I

Składanie hulajnogi

Aby złożyć hulajnogę, należy w pierwszej kolejności uwolnić blokadę składania (element nr 12) poprzez odchylenie zacisku. Następnie należy wcisnąć przycisk szybkiego składania (element nr 13).

UWAGA: Należy trzymać kierownicę drugą ręką, aby po wciśnięciu przycisku składania nie spadła – może ona wyrządzić krzywdę osobie składającej hulajnogę lub uszkodzić produkt.

UWAGA: Należy pamiętać aby po złożeniu hulajnogi zamknąć blokadę składania.

J

Pasek do przenoszenia hulajnogi

Pasek, który jest częścią zestawu należy połączyć w dwóch miejscach na kierownicy. Pierwszy uchwyt na karabińczyk znajduje się przy zaczepie na uchwyty kierownicy (patrz element nr 2), drugi znajduje się przy błotniku przedniego koła.

UWAGA: Pasek powinien być połączony z hulajnogą tylko podczas przenoszenia produktu. Pasek powinien być zdjęty i schowany w bezpiecznym miejscu podczas jazdy na hulajnodze.

K

Wymiana kół

- I. Aby zdjąć koło przednie należy odkręcić śruby mocujące za pomocą dwóch imbusów – jeden aby przytrzymać w miejscu śrubkę po jednej stronie koła, a drugi do okręcenia śrubki z drugiej strony.
- II. Aby zdjąć koło tylne, na którym jest zamontowana tarcza hamulcowa należy odkręcić śrubki mocujące tak jak w przypadku koła przedniego – używając dwóch imbusów. Następnie należy zdjąć tarczę odkręcając imbusem trzy śrubki mocujące.

UWAGA: Koło tylne ma specjalnie wyprofilowaną jedną stronę dla dobrego przylegania tarczy hamulcowej. W momencie montażu koła należy zwrócić uwagę, aby płaska część środka koła została połączona z tarczą.

L

Konserwacja łożysk

Hulajnoga posiada łożyska precyzyjne, które należy konserwować smarem. W przypadku wybicia łożyska z osi koła, należy je wymienić. W przypadku uszkodzeń zalecana jest wymiana całego koła na nowe, wraz z zamontowanym łożyskiem.

INSTRUKCJA UŻYTKOWANIA HULAJNOGI

- Napędzanie hulajnogi polega na odpychaniu się stopą od podłoża, analogicznie jak w deskorolce. Hulajnoga porusza się, gdy stopa jest używana do regularnego odpychania.
- Zmiana kierunku ruchu następuje przez skręt kierownicy w pożądanym kierunku. Należy pamiętać, że nagły skręt kierownicy może spowodować utratę równowagi i uszczerbek na zdrowiu.

- Do zatrzymania się lub zmniejszenia prędkości można użyć jednego z dwóch hamulców:
 - I. tylnego nożnego umiejscowionego nad tylnym kołem (błotnik). Hamowanie nie stanowi problemu, wystarczy nacisnąć hamulec cierny na tylne koło.
 - II. ręcznego znajdującego się przy prawym uchwycie kierownicy.
- Więcej informacji o korzystaniu z hamulców znajduje się w punktach „Używanie hamulca ręcznego” oraz „Używanie hamulca tylnego”.

CZYSZCZENIE I KONSERWACJA:

1. Pamiętaj, że regularna konserwacja zwiększa bezpieczeństwo użytkowania hulajnogi.
2. Dla własnego bezpieczeństwa używaj tylko oryginalnych części zamiennych.
3. Zaprzestań użytkowania produktu, gdy jakkolwiek część jest uszkodzona lub gdy jej brakuje.
4. Pamiętaj, że po wielokrotnym dokręcaniu i odkręcaniu elementów łączących, działanie nakrętek samozabezpieczających i innych tego typu elementów może ulec pogorszeniu.
5. Nie należy dokonywać żadnych zmian niezgodnych z instrukcją dostarczoną przez producenta.
6. Do czyszczenia produktu należy używać wyłącznie suchej lub wilgotnej szmatki. Nie należy stosować środków czyszczących.
7. Aby uniknąć tarcia ruchomych części, co może spowodować uszkodzenie hulajnogi, należy upewnić się czy do ruchomych części nie dostał się brud, piasek lub kurz, który może powodować ich tarcie.
8. Gdy produkt nie jest używany powinien być przechowywany w pomieszczeniu wolnym od wilgoci oraz skrajnych temperatur.
9. Części należy konserwować smarem.

ŚRODOWISKO:

Dla dobra środowiska, po zaprzestaniu użytkowania produktu, prosimy o jego utylizację w sposób zgodny z lokalną ustawą.

OGRANICZENIA GWARANCJI:

Gwarancja nie obejmuje zniszczenia lub zgubienia poszczególnych elementów na skutek upadku, otarcia, nieprawidłowego montażu, użytkowania niezgodnego z instrukcją.



Dear Customer!

Thank you for choosing WXM

Our priority is safety, comfort and creating unforgettable memories.

We hope you will enjoy our product, in case of any questions please contact us at:

bok@wxml.com.pl

Please read through the entire manual carefully, and follow all instructions. The instruction manual is an integral part of the product. Store it properly together with packaging. Before you start using our product make sure all functions are working as intended and are secure (fasteners, nuts, screws, etc.). Failure to comply with the instructions and safety warnings could result in serious injuries.

IMPORTANT! READ CAREFULLY AND KEEP FOR FUTURE REFERENCE

SAFETY MANUAL:

- It is recommended for own safety reasons to use protective gear to ensure the safety of hands/wrists, knees, head and elbows.
- Shoes must be on, when using the product.
- Product suitable for one user at a time not exceeding the maximum weight of 100kg.
- Never use the product in dark surroundings, at night or at times of poor visibility.
- Only use the product on surfaces designed for use such as flat, clean, dry surfaces. Make sure to avoid inclined slopes and use the product at a sufficient distance from other users.
- Before use make sure that all attachment elements and blocking parts function well, are not destroyed and properly screwed on, e.g. the folding mechanism and steering column height adjustment system. After unscrewing and screwing on the connecting elements over and over again, the functioning of the protecting screws may deteriorate. Especially check the proper placement and assembly of the steering system.
- Do not use the product on roads, highways, slopes or hills.
- The product is not designed for any kind of jumps or jumping on it.
- Before using the product, we kindly ask you to familiarize yourself with the restrictions of the traffic rules and regulations that are in place in the destined jurisdiction of use. The traffic code does not consider a kick scooter to be a vehicle. It is designed for use on sidewalks.
- Using the product requires specific skill and knowledge which must be implemented in order to avoid injury as a result of an accident or collision.
- In order to avoid the product turning over and not being able to move, always make sure before use that the steering bar is turned in the appropriate direction
- Do not use the product if any of its parts are broken or missing.

- Do not use accessories or counterparts other than those recommended by the manufacturer.
- Always make sure that all parts fit as outlined in the manual.
- Do not try to repair the product or modify it. Only qualified service technicians are authorized to do that.
- Do not add any objects onto the product which could put its proper functioning in jeopardy; do not add any objects which could lead to the loss of balance of the user and/or of the product.
- In case of noticing any damage to the product, stop its use immediately, and put away the product until it is repaired.
- Do not use the product in any other way than outlined in the manual.
- The product should not be left exposed to weather conditions such as rain, snow or high temperatures.
- **WARNING!** Protective gear (helmet, protective elbow, wrist or knee pads etc.) must be put on when using the product. Do not use in road traffic.
- **WARNING!** The braking mechanism heats up during longer use, never touch it after using the braking mechanism.
- **WARNING!** Read the information supplied by the manufacturer.

NORM NUMBER EN14619:2019

User's max. weight 100kg (Class A)

The real design of the product may differ from the pictures presented.

SPECIFICATIONS

- | | |
|---|---|
| • Construction made from aluminum | • Ergonomic handlebar grips |
| • Front and rear wheels equip with shock absorption | • Durable polyurethane wheels with a diameter of 20cm |
| • High-class ABEC-9 bearings | • Non-slip platform |
| • Foot brake with a reflective element | • Easy folding function |
| • 3-stage height adjustment of the steering wheel | • Kickstand for easy parking |
| | • Carry strap |
| | • Maximum user weight: 100 kg |

PARTS (see page no.3)

- | | |
|---|-------------------------------|
| 1 Handbrake | 5 Steering column |
| 2 Attachment for handle grip and carry strap | 6 Bottle holder |
| 3 Handle grip | 7 Clamp |
| 4 Steering column height quick release clamp | 8 Headset bearings |
| | 9 Front shock absorber |
| | 10 Fender/Mudguard |

- | | |
|------------------------|-------------------------------|
| 11 Front wheel (20cm) | 16 Back shock absorber |
| 12 Folding system lock | 17 Leg brake |
| 13 Fast-folding lever | 18 Reflective fender/mudguard |
| 14 Kickstand | 19 Brake disc |
| 15 Deck | 20 Rear wheel (20cm) |

ASSEMBLY

(A)

Unfolding the kick scooter

In order to unfold the kick scooter, you should first release the folding lock (element no. 12) by pulling the lever away from the kick scooter. Next, press the fast-folding system lever (element no. 13) until the lock is deactivated. Keep pressing the fast-folding system button and start slowly pulling up the steering column to an upright position. As soon as the steering column gets fixed in an upright position, you will hear a “click” sound meaning that it is fixed properly. Next, activate the folding lock by pushing the lever towards the scooter.

WARNING: Remember to firmly tighten the folding lock system. The fast-folding system button should not be possible to be pressed when the lock is tightened properly.

(B)

Handle grips assembly

In order to assemble the handle grips, you must pull them out of the attachment point for handle grip and carry strap. Next, you must place the handle grips into the handlebar opening. The blocking pins on the handlebar should be hidden during placing the handle bars into the opening – you can hold them pressed with your fingers. After placing the handle grips in the opening, the pins should jump back to their initial position and appear in openings designed specifically for them. After assembly, make sure that they are firmly fixed by pulling them away from the handlebar a few times. Properly placed handle grips should not be able to be moved nor should they be able to be turned around.

(C)

Steering column height adjustment

In order to adjust the height of the steering column, pull the clamp away from the column. Next, press the steering column height locking pin (placed on the side of the steering column) so that it does not protrude out of the opening and pull up or push down the steering column to the desired height until the pin clicks back and appears in the opening on the side of the steering column. In order to fully secure the steering column at a desired height, you must firmly tighten the clamp by turning the lever around and then pushing the lever towards the steering column.

WARNING: After setting the steering column at a desired height, make sure that the blocking pin is protruding above the surface of the steering column meaning that the steering column height lock is activated and the clamp is properly tightened.

D

Using the rear-wheel brake

In order to start braking, you must use your foot to step on the rear-wheel brake.

WARNING: Stepping on the brake with whole body weight when travelling at higher speeds can cause the kick scooter to stop suddenly, what may cause loss of balance and damage to your health.

E

Using the handbrake

In order to start braking, you must press the handbrake located on the handlebar – this will activate the brake disc located on the rear wheel.

WARNING: For safety reasons, the brake functions at a gradual pace, therefore, when braking you must pay attention and take into consideration the braking distance needed.

F

Front brake adjustment

The clamp clenching the brake discs can be adjusted. You can access the clamp through the side of the wheel without the brake disc. Use hex key no. 5 to tighten the clamp or loosen it. After adjustment, it is recommended to spin the wheel in order to make sure that the clamp does not clench the brake disc when the kick scooter is in motion.

WARNING: Tightening the clamp too hard may result in difficulties with movement of the wheels.

WARNING: Leaving the clamp too loose may result in decreased braking effectiveness.

WARNING: After adjustment, make sure that the braking system works properly before using the kick scooter.

G

Using the kickstand

The kick scooter comes equipped with a kickstand which can be used by pressing it down using your foot, placing the kick scooter in a standing position. In order to hide the kickstand, pull it up using your foot towards the deck.

WARNING: Before using the product, make sure that the kickstand is hidden. Pulled out kickstand may hit objects when the kick scooter is in motion which may lead to loss of balance and damage to health.

H

Bottle holder

Bottle holder is suitable for placing containers with cold beverages only. Hot beverages should not be placed in the holder as there risks spillage when the kick scooter is in motion which may lead to the user getting burned.

I

Folding the kick scooter

In order to fold the kick scooter, you should first release the folding lock (element no. 12) by pulling the lever away from the kick scooter. Next, press the fast-folding system lever (element no. 13).

WARNING: You must hold the handlebar with the other hand so that after you press the folding button it does not fall – it could cause harm to the person folding the kick scooter or damage the product.

WARNING: Remember to close the folding lock after assembling the kick scooter.

J

Carry strap

The carry strap included in the set should be connected to the kick scooter in two places on the handlebar. First loop is located near the attachment for handle grip and carry strap (see element no. 2), the second one is located next to the front wheel fender/mudguard.

WARNING: The strap should be connected to the kick scooter only when carrying the product. The strap should be detached and safely hidden when using the kick scooter.

K

Wheel replacement

- I. In order to take the front wheel off, remove the fastening screw using two hex keys – one to hold the fastening screw in place on one side of the wheel and the other to remove it on the other side.
- II. In order to take the rear wheel off on which the brake disc is located, remove the tightening screws just like in the front wheel – using two hex keys. Next, take the brake disc off by removing three tightening screws using a hex key.

WARNING: One of the sides of the rear wheel is designed flat in a way allowing the brake disc to fit well against it. When assembling the wheel, pay attention so that the flat side of the middle of the wheel is connected to the brake disc.

L

Bearing maintenance

Lubricating oil should be used for bearing maintenance. Replace a bearing in case it gets knocked off the wheel axis. In case of damage, replacing the whole wheel with a new bearing is recommended.

KICK SCOOTER USER'S MANUAL

- In order to put the kick scooter in motion, when standing on the scooter with one foot and both hands placed on the grips push yourself off the ground with the other foot analogically, just like using a skateboard. The kick scooter will stay in motion if the foot is used to push off the ground in a regular repeated manner.
- Change of direction takes place through turning the handlebar in the desired direction. You should remember that turning the handlebar suddenly may result in loss of balance and damage to health.
- You can use one of the two brakes in order to stop or slow down the kick scooter.

The brakes include:

- A. the rear one located above the rear wheel (fender/mudguard) and the one located on the handlebar. Braking can be done through stepping on the rear brake (fender/mudguard).
 - B. braking lever located on the right side of the handlebar.
- You can find more information on using the braking system in “Using the handbrake” and “Using the rear-wheel brake” points above.

CLEANING AND MAINTENANCE:

- Remember that systematic maintenance increases safety when using the kick scooter
- For your own safety use only genuine counterparts, as recommended by producer)
- Stop using the product, as soon as you notice, that any parts are broken or missing
- Remember that after screwing on and unscrewing the connecting elements, the functioning of safety caps and elements similar in their nature to them may be subject to slight deterioration
- You should not make any changes that are not compliant with the manual supplied by the manufacturer
- In order to clean the product only use a dry or a slightly damp cloth or sponge. Do not use any cleaning products
- In order to avoid friction between movable parts which could cause damage to the kick scooter, make sure that no sand, dirt or dust got into the parts which could cause friction between them
- When the product is not in use it should be stored in a dry place away from extreme temperatures
- Lubricating oil should be used for parts' maintenance

ENVIRONMENT:

For environmental reasons, when you have stopped using this product, we ask that you dispose of the product in the proper waste facilities in accordance with local legislation.



Wir danken Ihnen für den Kauf des Produkts der Marke WXM
 Unsere Priorität ist Sicherheit, Komfort und die Schaffung unvergesslicher
 Erinnerungen. Im Falle irgendwelcher Fragen bitten wir um Kontaktaufnahme unter
 folgender E-Mail-Adresse: **bok@wxm.com.pl**

Wir bitten um genaues Studium dieser Bedienungsanleitung und exakte Einhaltung
 der in ihr enthaltenen Vorgaben. Ziel dieser Bedienungsanleitung ist es, Ihnen
 genaue Informationen über die richtige und sichere Nutzung des Produkts zu
 liefern.

Sie sich bitte nach dem des Produkts, dass alle Baugruppen korrekt funktionieren
 und nach den Vorgaben dieser Bedienungsanleitung gesichert sind. Die
 Nichteinhaltung der in dieser Bedienungsanleitung genannten Vorgaben kann
 ernsthafte Verletzungen bewirken.

WICHTIG: Es ist daran zu denken, alle am Produkt vorhandenen
 Verpackungselemente zu beseitigen, (u.a. Papp- und Kunststoffelemente, Folie
 usw.). Dies könnte zu Schäden, u.a. der Gefahr des Verschluckens, führen.

WICHTIGER HINWEIS! SORGFÄLTIG LESEN UND FÜR SPÄTERE VERWENDUNG AUFBEWAHREN

SICHERHEITSANWEISUNGEN:

- Zu Ihrer eigenen Sicherheit wird empfohlen, Schutzausrüstung zu verwenden:
 Hand- / Handgelenk-, Knie-, Kopf- und Ellbogenschutz.
- Tragen Sie beim Rollerfahren immer Schuhe tragen.
- Das Produkt ist für einen Benutzer mit einem Maximalgewicht von 100 kg
 ausgelegt.
- Verwenden Sie das Produkt niemals nach Einbruch der Dunkelheit, bei Nacht
 oder bei schlechten Sichtverhältnissen.
- Benutzen Sie den Roller nur auf Flächen, die dafür geeignet sind, d.h. flach,
 sauber, trocken, vermeiden Sie Steigungen und halten Sie Abstand von anderen
 Rollerfahrern.
- Stellen Sie vor dem Gebrauch sicher, dass alle Befestigungselemente und
 Verriegelungsteile funktionsfähig, intakt und ordnungsgemäß festgezogen sind,
 z. B. Klappmechanismus und Einstellung der Lenkerhöhe. Nach mehrmaligem
 Lösen und Anziehen der Verbindungselemente kann sich die selbstsichernde
 Funktion der Gewinde verschlechtern. Prüfen Sie insbesondere die korrekte
 Positionierung und Befestigung des Lenksystems.
- Verwenden Sie das Produkt nicht auf Straßen, Schnellstraßen oder an Hängen
 oder Hügeln.
- Vermeiden Sie das Verweilen in der Nähe von Treppen und offenem Wasser.
- Der Roller ist nicht zum Springen geeignet.
- „Bitte lesen Sie vor der Anwendung die Einschränkungen der geltenden
 Straßenverkehrsordnung für den vorgesehenen Einsatzbereich. Ein Roller ist
 kein Fahrzeug im Sinne der Straßenverkehrsordnung. Es ist für den Einsatz auf
 dem Bürgersteig vorgesehen.“
- Die Verwendung des Produkts erfordert besondere Fähigkeiten und Kenntnisse,

- um Verletzungen bei einem Unfall oder Zusammenstoß zu vermeiden.
- Um ein Umkippen oder Einklemmen zu vermeiden, stellen Sie immer sicher, dass der Lenker vor der Benutzung in die richtige Richtung zeigt.
- Verwenden Sie den Roller nicht, wenn ein Teil beschädigt ist oder fehlt.
- Verwenden Sie keine anderen als die vom Hersteller empfohlenen Zubehör- oder Ersatzteile.
- Stellen Sie immer sicher, dass alle Teile wie in der Bedienungsanleitung beschrieben passen.
- Versuchen Sie nicht, das Produkt zu reparieren oder zu modifizieren. Nur qualifizierte Servicetechniker sind dazu befugt.
- Fügen Sie dem Produkt keine Gegenstände hinzu, die sein ordnungsgemäßes Funktionieren gefährden könnten, oder Gegenstände, die einen Gleichgewichtsverlust verursachen könnten.
- Im Falle einer Beschädigung ist der Gebrauch sofort bis zur Reparatur einzustellen.
- Verwenden Sie das Produkt auf keine andere Weise als in der Bedienungsanleitung angegeben.
- Lassen Sie das Produkt an keinem Ort, wo es Witterungsbedingungen wie Regen, Schnee oder hohen Temperaturen ausgesetzt wäre.
- **WARNUNG!** Es besteht die Notwendigkeit Schutzmaßnahmen (Helm, Polster) anzuwenden. Nicht im Straßenverkehr verwenden.
- **WARNUNG!** Der Bremsmechanismus erwärmt sich bei längerem Gebrauch, berühren Sie ihn nach dem Bremsen niemals.
- **WARNUNG!** Lesen Sie die Angaben des Herstellers.

SICHERHEITSNORMEN EN14619:2019

Maximales Benutzergewicht 100 kg (Klasse A)

Die Abbildungen und Bilder haben Übersichtscharakter. Das tatsächliche Aussehen des Produkts kann von den auf den

SPEZIFIKATION

- | | |
|--|--|
| • Konstruktion aus Aluminium | • Rutschfestes Trittbrett |
| • Stoßdämpfung des Vorder- und Hinterrads | • Einfache Faltfunktion |
| • Hochwertige ABEC-9-Lager | • Klappbarer Abstellfuß zum einfachen Parken |
| • Scheibenbremse | • Transportgurt |
| • Fußbremse mit Rückstrahl-Element | • Flaschenhalter |
| • 3-stufige Lenkerhöhenverstellung | • Maximales Benutzergewicht: |
| • Ergonomische Lenkergriffe | 100 kg |
| • Langlebige Polyurethanräder mit einem Durchmesser von 20cm | |

TEILE

- | | |
|--|-------------------------------|
| 1 Handbremse | 11 Vorderrad (20 cm) |
| 2 Haken für Lenkergriffe | 12 faltverriegelung |
| 3 Lenkergriffe | 13 Schnellklappknopf |
| 4 Klemme zum Einstellen der Lenkerhöhe | 14 Abstellfuß |
| 5 Lenkerstange | 15 Trittbrett |
| 6 Getränkehalter | 16 Stoßdämpfer hinten |
| 7 Lenksystemklammer | 17 Fußbremse |
| 8 Lenksystembuchse | 18 Kotflügel mit Rückstrahler |
| 9 Stoßdämpfer vorne | 19 Brems Scheibe |
| 10 Schutzblech | 20 Hinterrad (20 cm) |

MONTAGE

(A)

Aufklappen des Roller

Um den Roller zu entfalten, lösen Sie zuerst die faltverriegelung (Nr. 12) durch Kippen der Klemme. Drücken Sie dann den Schnellklappknopf (Nr. 13). Wenn die Verriegelung geöffnet ist und der Schnellklappknopf gedrückt wird, heben Sie den Lenker langsam in die vertikale Position. Sobald sich der Lenker in einer aufrechten Position befindet, hören Sie ein Klickgeräusch, das anzeigt, dass er sich in der richtigen Position befindet. Die Klemme der faltverriegelung muss dann geschlossen werden.

HINWEIS: Achten Sie darauf, die faltverriegelung fest anzuziehen. Wenn die Verriegelung gut angezogen ist, sollte es nicht möglich sein, die faltverriegelung zu drücken.

(B)

Haltegriff-Befestigung

Um die Lenkergriffe zu montieren, ziehen Sie sie durch Ziehen aus dem Haken heraus. Setzen Sie sie dann in die Buchsen an der Lenkstange ein. Die Verriegelungsknöpfe sollten zurückgezogen werden, wenn die Griffe gedrückt werden – Sie können sie mit dem Finger halten. Beim Einsetzen in die Buchsen sollten die Verriegelungsknöpfe zurückspringen und in der dafür vorgesehenen Öffnung arretieren. Stellen Sie nach der Montage der Griffe durch mehrmaliges Ziehen sicher, dass diese richtig verriegelt sind. Korrekt montierte Griffe sollten weder ausfahren noch sich drehen.

(C)

Einstellen der Lenkerhöhe

Um die Höhe der Lenkerstange zu ändern, klappen Sie die Klemme zum Einstellen der Lenkerhöhe zurück. Drücken Sie den Verriegelungsstift so ein, (an der Seite der Lenkstange), dass er nicht hervorsteht, und ziehen Sie das Lenkrad nach unten oder

bis zu einer der verfügbaren Höhen, bis der Verriegelungsstift herauspringt und in dem Loch an der Seite der Lenkstange einrastet.

Um die Lenkstange in der gewählten Höhe vollständig zu sichern, muss die Klemme festgezogen und dann geschlossen werden.

ACHTUNG: Nachdem die geeignete Lenkerhöhe eingestellt ist, stellen Sie sicher, dass der Verriegelungsstift über den Lenker hinausragt, was bedeutet, dass die Lenkerhöhen Sperre aktiv und der Haltering gut angezogen ist.

D

Verwendung der hinteren Bremse

Um mit dem Bremsen zu beginnen, treten Sie mit dem Fuß auf die Bremse.

HINWEIS: Wenn Sie mit Ihrem vollen Körpergewicht auf die Bremse treten, während der Roller beschleunigt, kann dies zu einem plötzlichen Anhalten, Gleichgewichtsverlust und Gesundheitsschäden führen.

E

Verwendung der Handbremse

Um mit dem Bremsen zu beginnen, muss die Bremse am Lenker betätigt werden – dadurch wird das Sperrelement auf der am Hinterrad montierten Bremsscheibe geklemmt.

HINWEIS: Aus Sicherheitsgründen arbeitet die Bremse allmählich, so dass Sie die Länge des Bremsweges berücksichtigen müssen.

F

Einstellung der vorderen Bremse

Der Bremsscheibenklemmblock ist einstellbar. Der Zugang zur Klemme befindet sich an der Seite des Rades ohne Bremsscheibe. Mit einem Inbusschlüssel Nr. 5 können Sie den Block festziehen oder lösen. Nach der Einstellung wird empfohlen, das Rad zu drehen, um sicherzustellen, dass der Block die Scheibe während der Fahrt nicht festklemmt.

HINWEIS: Ein zu festes Anziehen des Klemmblocks kann zu einer erschwerten Radbewegung führen.

HINWEIS: Ein unzureichendes Anziehen des Klemmblocks kann die Bremsleistung beeinträchtigen.

HINWEIS: Vergewissern Sie sich nach der Einstellung und vor der Verwendung, dass die Bremse ordnungsgemäß funktioniert.

G

Enutzung des Abstellfußes

Der Roller ist mit einem Abstellfuß ausgestattet, der mit dem Fuß vom Trittbrett weg gekippt werden kann, um den Roller abzustellen. Um den Abstellfuß anzuheben, muss er mit dem Fuß in Richtung des Trittbretts angehoben werden.

HINWEIS: Vergewissern Sie sich vor der Verwendung des Produkts, dass der Abstellfuß hochgeklappt ist. Ein während der Fahrt ausgeklappter Abstellfuß kann über den Untergrund schleifen und zu Gleichgewichtsverlust und Gesundheitsschäden führen.

H

Getränkehalter

Der Getränkehalter ist für Kaltgetränke ausgelegt. Stellen Sie keine heißen Getränke hinein, da diese während der Fahrt verschüttet werden können, was zu Verbrennungen führen kann.

I

Zusammenklappen des Roller

Um den Roller zu zusammenzuklappen, lösen Sie zuerst die Faltverriegelung (Nr. 12) durch Kippen der Klemme. Drücken Sie dann den Schnellklappknopf (Nr. 13).

HINWEIS: Halten Sie den Lenker mit der anderen Hand fest, so dass er beim Drücken des Klappknopfes nicht herunterfällt – er kann die Person, die den Roller zusammenklappt, verletzen oder das Produkt beschädigen.

HINWEIS: Denken Sie daran, die Faltverriegelung nach dem Zusammenklappen des Roller zu schließen.

J

Gurt für Transport des Roller

Der Gurt, der Teil des Sets ist, sollte an zwei Stellen am Lenker befestigt werden. Der erste Karabinerhaken befindet sich an der Lenkerbefestigung (siehe Element Nr. 2), der zweite am Vorderradkotflügel.

HINWEIS: Der Gurt sollte nur beim Tragen des Produkts mit dem Roller verbunden werden. Der Gurt sollte entfernt und an einem sicheren Ort aufbewahrt werden, während Sie mit dem Roller fahren.

K

Radwechsel

- I. Um das Vorderrad zu entfernen, lösen Sie die Befestigungsschrauben mit zwei Inbusschrauben – eine zum Festhalten der Schraube auf der einen Seite des Rades und die andere zum Festziehen der Schraube auf der anderen Seite.
- II. Um das Hinterrad, an dem die Bremsscheibe montiert ist, zu entfernen, schrauben Sie die Befestigungsschrauben wie beim Vorderrad – mit zwei Inbusschrauben – heraus. Entfernen Sie dann die Scheibe, indem Sie drei Schrauben mit einer Inbusschraube lösen.

HINWEIS: Das Hinterrad hat eine speziell profilierte Seite für eine gute Haftung der Bremsscheibe. Stellen Sie bei der Montage des Rads sicher, dass der flache Teil der Radmitte mit der Scheibe verbunden ist.

L

Lagerwartung

Der Roller hat Präzisionslager, die mit Fett gewartet werden müssen. Wenn das Lager aus der Radachse raus ist, muss es ersetzt werden. Im Schadensfall wird empfohlen, das gesamte Rad durch ein neues Rad mit montiertem Lager zu ersetzen.

BEDIENUNGSANLEITUNG FÜR DEN ROLLER

- Der Roller wird angetrieben, indem man den Fuß vom Boden abstößt, genau wie bei einem Skateboard. Der Roller bewegt sich, wenn der Fuß zum regelmäßigen Abstoßen benutzt wird
- Die Bewegungsrichtung wird durch Drehen des Lenkers in die gewünschte Richtung geändert. Beachten Sie, dass ein plötzliches Drehen des Lenkers dazu führen kann, dass Sie das Gleichgewicht verlieren und Ihre Gesundheit schädigen können
- Um den Roller anzuhalten oder die Geschwindigkeit zu verringern, können Sie eine der beiden Bremsen verwenden – die hintere Fußbremse über dem Hinterrad (Schutzblech). Bremsen ist kein Problem, drücken Sie einfach die Reibungsbremse am Hinterrad. Der Roller hat auch die Möglichkeit des manuellen Bremsens am rechten Lenkergriff
- Weitere Informationen über die Verwendung der Bremsen finden Sie unter „Verwendung der Handbremse“ und „Verwendung der hinteren Bremse“

UMWELT:

Im Sinne des Umweltschutzes bitten wir nach der Beendigung der Nutzung des Produkts um dessen entsprechende Entsorgung gemäß den lokalen Vorschriften.

REINIGUNG UND WARTUNG:

- Denken Sie daran, dass regelmäßige Wartung die Sicherheit bei Verwendung des Rollers erhöht
- Verwenden Sie zu Ihrer eigenen Sicherheit nur Originalersatzteile
- Das Produkt darf nicht benutzt werden, wenn ein Teil beschädigt ist oder fehlt
- Denken Sie daran, dass sich die Leistung von selbstsichernden Muttern und anderen derartigen Elementen nach wiederholtem Anziehen und Lösen von Befestigungselementen verschlechtern kann
- Führen Sie keine Änderungen durch, die den Anweisungen des Herstellers widersprechen
- Reinigen Sie das Produkt nur mit einem trockenen oder feuchten Tuch. Verwenden Sie keine Reinigungsmittel
- Um ein Reiben der beweglichen Teile, das den Roller beschädigen kann, zu vermeiden, stellen Sie sicher, dass kein Schmutz, Sand oder Staub in die beweglichen Teile gelangen kann, die Reibung verursachen können
- Wenn das Produkt nicht verwendet wird, sollte es in einem Raum gelagert werden, der keiner Feuchtigkeit und extremen Temperaturen ausgesetzt ist
- Teile müssen mit Fett gewartet werden



WARUNKI GWARANCJI

Szanowni Państwo,

W przypadku pytań zapraszamy do kontaktu:

bok@wxm.com.pl | 797 974 387

1. DERFORM sp.j. Deręgowscy z siedzibą w Tarnowie Podgórnym 62-080 przy ul. Za Motelem 1, wpisaną do rejestru przedsiębiorców – Krajowego Rejestru Sądowego prowadzonego przez Sąd Rejonowy Poznań – Nowe Miasto i Wilda w Poznaniu VIII Wydział Gospodarczy Krajowego Rejestru Sądowego pod numerem KRS: 0000017923, NIP: 781-00-20-305, Regon: 630196165, zwana dalej Gwarantem zapewnia, że produkt firmy DERFORM, jest wolny od wad konstrukcyjnych i materiałowych, które mogłyby naruszyć jego funkcjonalność, o ile przestrzegana była instrukcja obsługi załączona przy zawarciu umowy.
2. Gwarancja jest udzielana na okres 24 miesięcy, licząc od daty zakupu. W przypadku zakupu produktu przez firmę (faktura VAT) gwarancja udzielana jest na okres 12 miesięcy.
3. Gwarancja dla akcesoriów jest udzielana na okres 6 miesięcy, licząc od daty zakupu.
4. Gwarancja door-to-door obowiązuje wyłącznie na terytorium Rzeczypospolitej Polskiej.
5. Ujawnione wady będą usunięte bezpłatnie w trakcie trwania gwarancji przez Autoryzowany Serwis Producenta.
6. Klient (reklamujący) jest zobowiązany do zgłoszenia reklamacji poprzez e-mail: bok@wxm.com.pl lub kontakt telefoniczny pod numerem: 797 974 387.
7. Gwarancja będzie respektowana jedynie w przypadku dołączenia do reklamowanego produktu opisu uszkodzenia, zdjęcia uszkodzenia, informacji w jakich okolicznościach doszło do uszkodzenia, wszystkich akcesoriów, które klient otrzymał podczas kupna produktu oraz dowodu zakupu zawierającego datę sprzedaży.
8. Ewentualne wady lub uszkodzenia produktu ujawnione i zgłoszone w okresie trwania gwarancji będą usunięte bezpłatnie w terminie 14 dni roboczych od momentu otrzymania wadliwego produktu. W uzasadnionych przypadkach (np. konieczność sprowadzenia części zamiennych z zagranicy) termin ten może ulec przedłużeniu o kolejne 21 dni.
9. Wady lub uszkodzenia produktu powinny być zgłoszone i dostarczone do serwisu niezwłocznie po ich ujawnieniu.
10. W przypadku gdy serwis uzna, że usunięcie wady nie jest możliwe, klientowi przysługuje prawo do wymiany towaru na inny, posiadający te same lub zbliżone parametry techniczne. W przypadku braku produktu w wybranej przez klienta kolorystyce, producentowi przysługuje prawo do wysyłki nowego produktu w innym wzorze niż produkt reklamowany.
11. Gwarancją nie są objęte: naturalne zużycie związane z eksploatacją, uszkodzenia powstałe w wyniku niewłaściwego i niezgodnego z instrukcją obsługi użytkowania, uszkodzenia lub rozdarcia wyniku z winy nabywcy, płowienie tkanin spowodowane długotrwałym nastawieniem na działanie promieni słonecznych, pranie w nieodpowiedniej temperaturze, ingerencje cieczy, samowolne przeróbki, uszkodzenia mechaniczne, elektryczne, termiczne lub celowe uszkodzenia i wywołane nimi wady.
12. Producent ani Autoryzowany Serwis nie odpowiada za szkody i straty powstałe w wyniku niemożności korzystania z produktu będącego w naprawie.
13. Produkty do reklamacji przyjmowane są wyłącznie czyste i w kartonowym opakowaniu (oryginalnym lub zastępczym).
14. Dostarczenie produktu w stanie niekompletnym lub brak odpowiedniego opakowania jest równoznaczne z niewypełnieniem przez kupującego warunków gwarancji i może stanowić podstawę do odmowy naprawienia produktu lub przedłużenia okresu naprawy.
15. Serwis może odmówić wykonania naprawy w przypadku stwierdzenia śladów nieautoryzowanej naprawy.
16. W przypadku nieuzasadnionej reklamacji produktu sprawnego lub uszkodzonego w sposób mechaniczny, zgłaszający reklamację zostanie obciążony kosztami transportu.
17. Jeśli w odesłanym do naprawy serwisowej produkcie nie stwierdzono usterki, konsument będzie obciążony kosztem ekspertyzy (stawka godzinowa: 30 zł netto).
18. W przypadku gdy usterka nie jest objęta gwarancją producenta, serwis może zaproponować wykonanie usługi odpłatnej.
19. Gwarancja na produkt nie wyłącza, nie ogranicza ani nie zawieszka uprawnień kupującego wynikających z rękojmi.

data zgłoszenia	data naprawy	opis uszkodzenia	pieczętka serwisu

data sprzedaży

pieczętka i podpis sprzedawcy

UNIWERSALNA KARTA GWARANCYJNA

W RAZIE AWARII PROSIMY O DOŁĄCZENIE KARTY GWARANCYJNEJ DO
ODSYŁANEGO PRODUKTU

Imię:

Nazwisko:

Kod pocztowy:

Miejscowość:

Telefon (wraz z kierunkowym):

Adres e-mail:

Produkt:

Model:

Index:

EAN:

Data i miejsce zakupu:

Kupujący (podpis):

Producent:

DERFORM

Sady ul. Za Motelem 1

62-080 Tarnowo Podgórne

Klauzula informacyjna dla osoby składającej reklamację.

- Administrator danych: Administratorem Pani/Pana danych osobowych jest Derform Sp. J. Deregowscy z siedzibą w Sadach, ul Za Motelem 1, 62-080 Tarnowo Podgórne.
- Kontakt z Administratorem danych: W celu uzyskania informacji dotyczących prawidłowości przetwarzania danych osobowych przez Administratora należy skontaktować się z Administratorem pisemnie na adres siedziby Administratora danych z dopiskiem na kopercie: Ochrona danych osobowych.
- Cel i podstawa przetwarzania danych: Pani/Pana dane osobowe przetwarzane będą w celu rozpatrzenia i obsługi złożonej przez Panią/Pana reklamacji, co stanowi realizację naszego prawnie uzasadnionego interesu polegającego na należytych rozpatrzeniu i obsłudze Pani/Pana roszczeń (podstawa z art. 6 ust. 1 lit. F) rozporządzenia Parlamentu Europejskiego i Rady (UE) 2016/679 z dnia 27.04.2016 r. w sprawie ochrony osób fizycznych w związku z przetwarzaniem danych osobowych i w sprawie swobodnego przepływu takich danych oraz uchylenia dyrektywy 95/46/WE (ogólne rozporządzenie o ochronie danych) dalej: RODO.
- Dobrowolność podania danych: Podanie danych jest dobrowolne, jednak konieczne do realizacji celów, do jakich zostały zebrane, określonych w pkt. 3.
- Odbiorcy danych: Pani/Pana dane możemy przekazać wyłącznie: a) podmiotom przetwarzającym – którym zlecimy czynności wymagające przetwarzania danych; b) podmiotom uprawnionym do uzyskania danych na podstawie obowiązującego prawa.
- Okres przechowywania danych: Pani/Pana dane osobowe będziemy przechowywać przez okres 5 lat liczonych od 1 stycznia następnego roku po ostatecznym zamknięciu Pani/Pana sprawy;
- Pani/Pana uprawnienia: Posiada Pani/Pan prawo dostępu do treści swoich danych oraz z zastrzeżeniem przepisów prawa: prawo ich sprostowania, usunięcia, ograniczenia przetwarzania, prawo do przeniesienia danych, prawo do wniesienia sprzeciwu, prawo do cofnięcia zgody w dowolnym momencie. Ma Pani/Pan prawo do wniesienia skargi do Prezesa Urzędu Ochrony Danych Osobowych w przypadku stwierdzenia, że przetwarzanie danych osobowych narusza przepisy RODO.



Kontakt i wsparcie techniczne

tel. 797 974 387
bok@wxm.com.pl

Producent:
DERFORM
Sady, ul. Za Motelem 1,
62-080 Tarnowo Podgórne
POLAND

www.wxm.com.pl

